

È vietato consegnare a terzi o riprodurre questo documento.
 Utilizzare il contenuto o renderlo comunque noto a terzi
 senza autorizzazione. Ogni infrazione comporta il risarcimento
 dei danni subiti. Sono riservati tutti i diritti derivanti dalla
 concessione di brevetti per invenzioni, di modelli industriali di
 utilità e di disegni o modelli. (UNI ISO 16016)

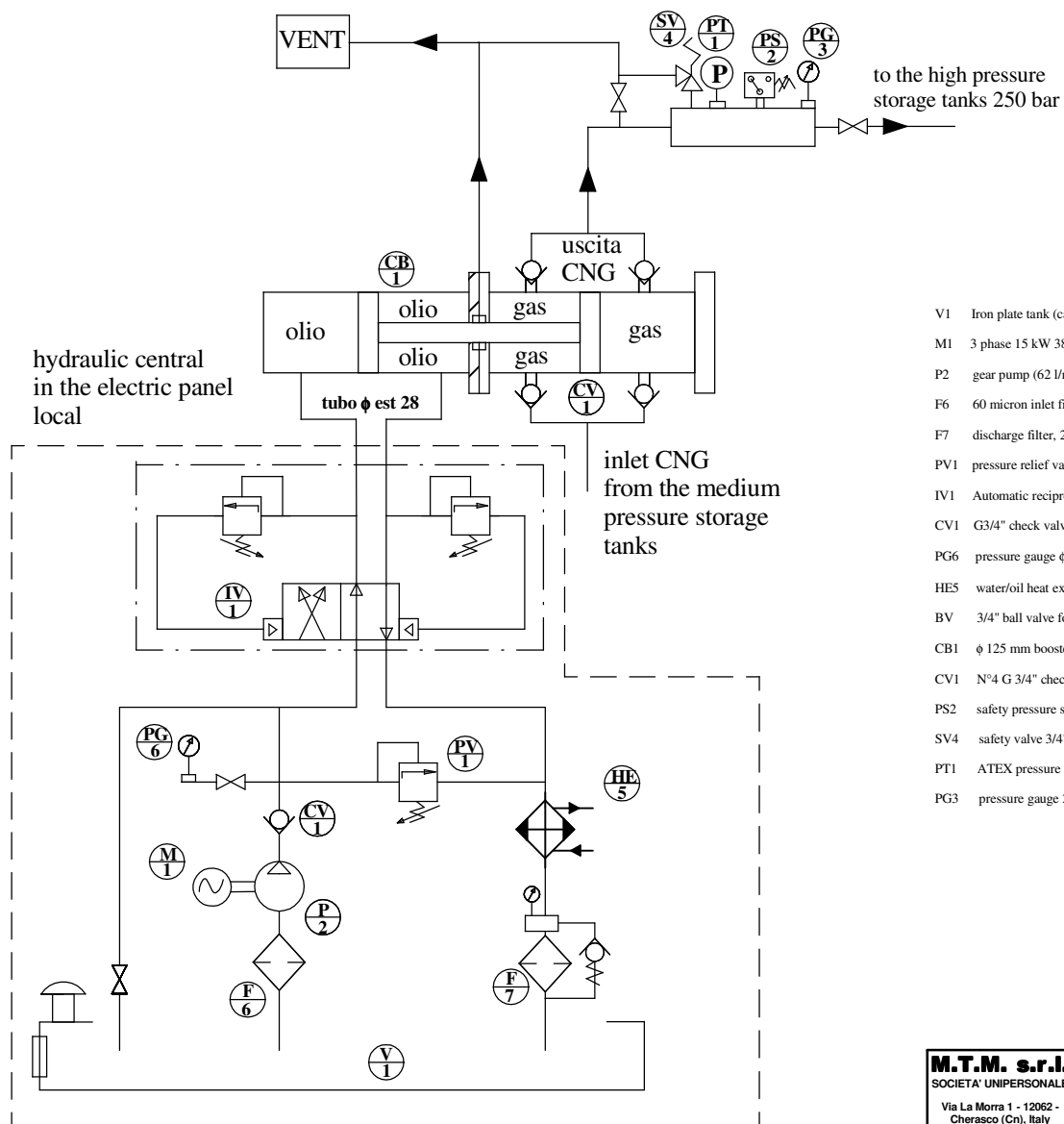

LEGEND

- V1 Iron plate tank (capacity 350 LT.) with: drain cap, inspection hole, visual level, level switch
- M1 3 phase 15 kW 380 V 50 Hz electrical engine coupled to oil pump
- P2 gear pump (62 l/min at 1450 rpm) with max pressure 100 bar
- F6 60 micron inlet filter
- F7 discharge filter, 25 micron $\beta_{st} \geq 200$ with overload gauge and safety bypass
- PV1 pressure relief valve, integrated on CETOP 05 mounting pattern
- IV1 Automatic reciprocating valve 2/4 CETOP 05
- CV1 G3/4" check valve
- PG6 pressure gauge ϕ 63 - 160 bar fondo scala
- HE5 water/oil heat exchanger (oil side: 1/2" IN OUT / water side : ϕ 45 mm IN OUT)
- BV 3/4" ball valve for manual bypass of the circuit
- CB1 ϕ 125 mm booster cylinder (length 670 mm, stroke 600 mm ϕ 70 mm piston rod)
- CV1 N°4 G 3/4" check valve (booster gas side)
- PS2 safety pressure switch (calibrated 261 bar)
- SV4 safety valve 3/4" M - 1" F NPT; calibrated 275 bar
- PT1 ATEX pressure transducer 250 bar
- PG3 pressure gauge 250 bar

M.T.M. s.r.l.
 SOCIETA' UNIPERSONALE
 Via La Morra 1 - 12062 -
 Cherasco (Cn), Italy
 Tel. +39 0172 48681
 Fax +39 0172 593113
 Fax +39 0172 488237
 http://www.brc.it
 e-mail:r&s@brc.it



Disegno n°:	REV. DATA	MODIFICHE		FIRMA
Item n°:	Titolo/Title: Booster			
Scala/ scale:	Commissa/Job : W132-005			
Formato : A3	Disegnatore : M.Sartirano	Data : 06/06/06	Firma :	Sostituisce il/ Replaces:
	Verificatore : M.Galletta	Data : 08/06/06	Firma :	Sostituito da/ Replaced by:
	Approvatore : P.Abellonio	Data : 08/06/06	Firma :	Tavola/Sheet: 1/1