

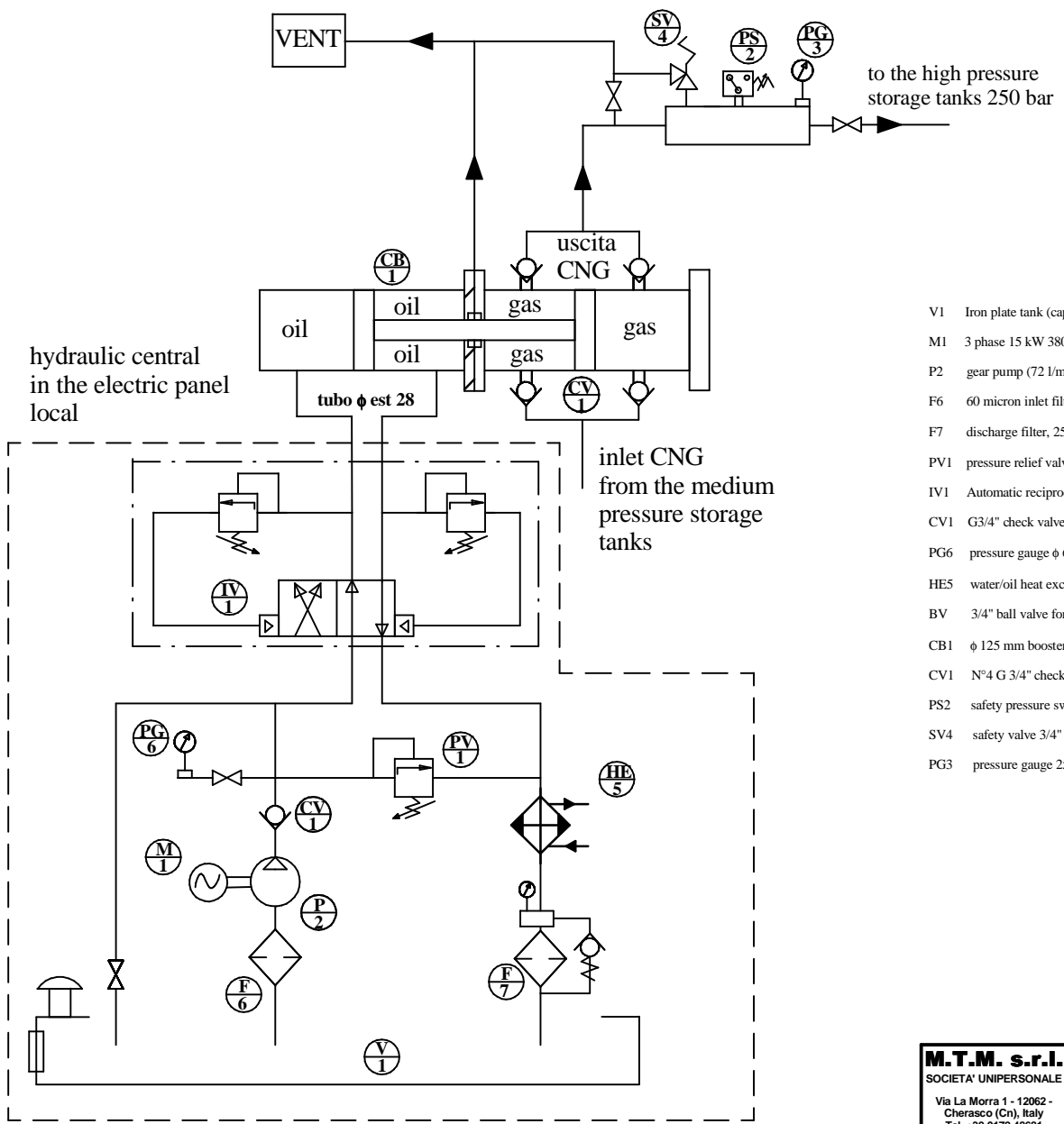

È vietato consegnare a terzi o riprodurre questo documento.
 Utilizzarne il contenuto o renderlo comunque noto a terzi
 senza autorizzazione. Ogni infrazione comporta il risarcimento
 dei danni subiti. Sono riservati tutti i diritti derivanti dalla
 concessione di brevetti per invenzioni, di modelli industriali di
 utilità e di disegni o modelli. (UNI ISO 16016)



LEGEND

- V1 Iron plate tank (capacity 350 LT.) with: drain cap, inspection hole, visual level, level switch
- M1 3 phase 15 kW 380 V 50 Hz electrical engine coupled to oil pump
- P2 gear pump (72 l/min at 1450 rpm) with max pressure 110 bar
- F6 60 micron inlet filter
- F7 discharge filter, 25 micron $\beta_{st} \geq 200$ with overload gauge and safety bypass
- PV1 pressure relief valve, integrated on CETOP 05 mounting pattern
- IV1 Automatic reciprocating valve 2/4 CETOP 05
- CV1 G3/4" check valve
- PG6 pressure gauge ϕ 63 - 160 bar fondo scala
- HE5 water/oil heat exchanger (oil side: 1/2" IN OUT / water side : ϕ 45 mm IN OUT)
- BV 3/4" ball valve for manual bypass of the circuit
- CB1 ϕ 125 mm booster cylinder (length 670 mm, stroke 600 mm ϕ 70 mm piston rod)
- CV1 N°4 G 3/4" check valve (booster gas side)
- PS2 safety pressure switch (calibrated 261 bar)
- SV4 safety valve 3/4" M - 1" F NPT; calibrated 275 bar
- PG3 pressure gauge 250 bar

M.T.M. s.r.l. SOCIETA' UNIPERSONALE Via La Morra 1 - 12062 - Cherasco (Cn), Italy Tel. +39 0172 48681 Fax +39 0172 533113 Fax +39 0172 488237 http://www.brc.it e-mail: r&s@brc.it	Disegno n°:	REV.	DATA	MODIFICHE		FIRMA
	Item n°:	Titolo/Title:		booster		
Scala/ scale:	Commissa/Job :	W132-012				
	Disegnatore :	Data :	Firma :	Sostituisce il/ Replaces:		
	Verificatore :	Data :	Firma :	Sostituito da/ Replaced by:		
Formato : A3	Approvatore :	Data :	Firma :	Tavola/Sheet: 1/1		