

## SCHEMA PER VETTURE 3 - 4 CILINDRI

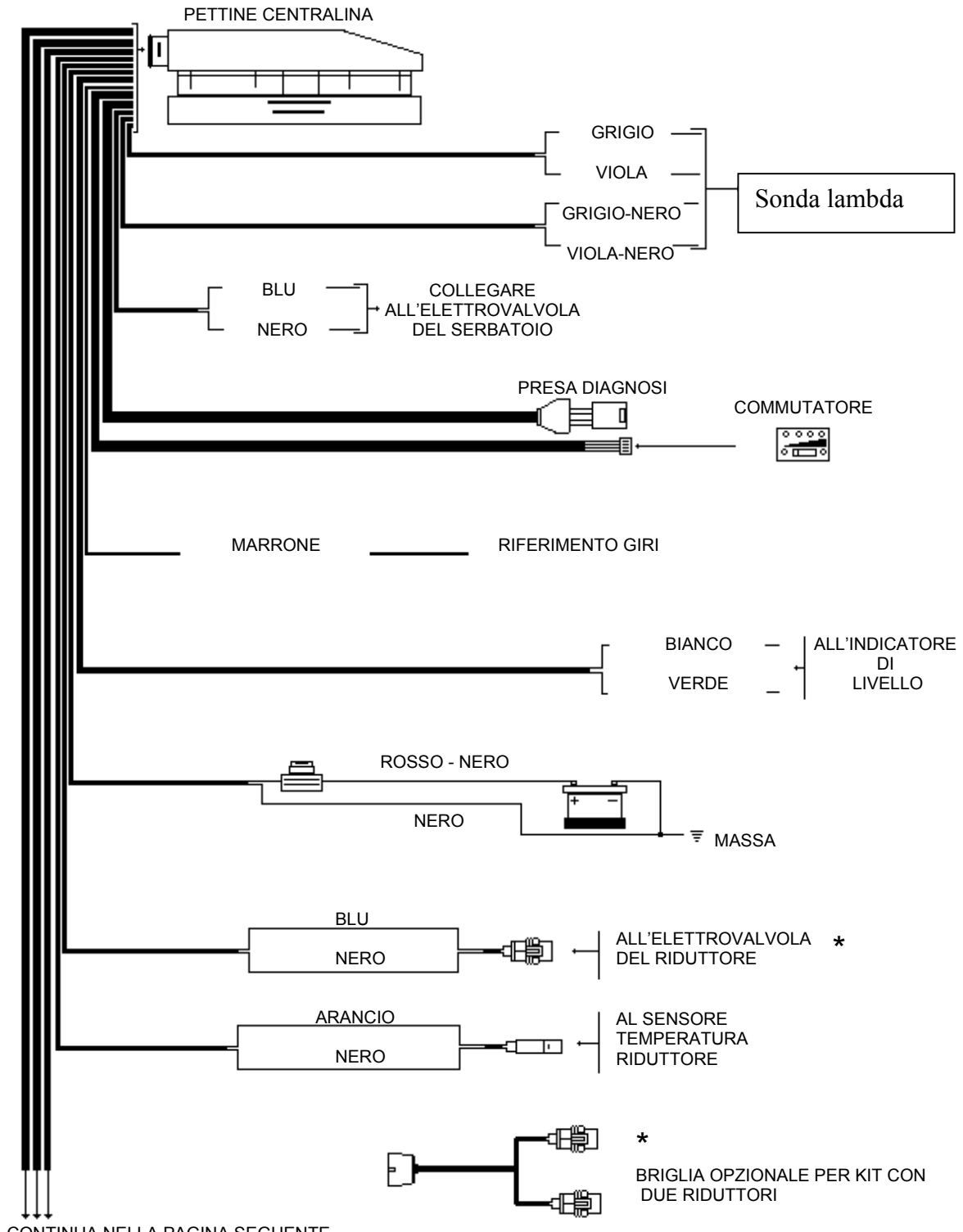

# SCHEMA PER VETTURE 3 CILINDRI LPG FINO A 85 KW

CONTINUA  
DALLA PAGINA  
PRECEDENTE

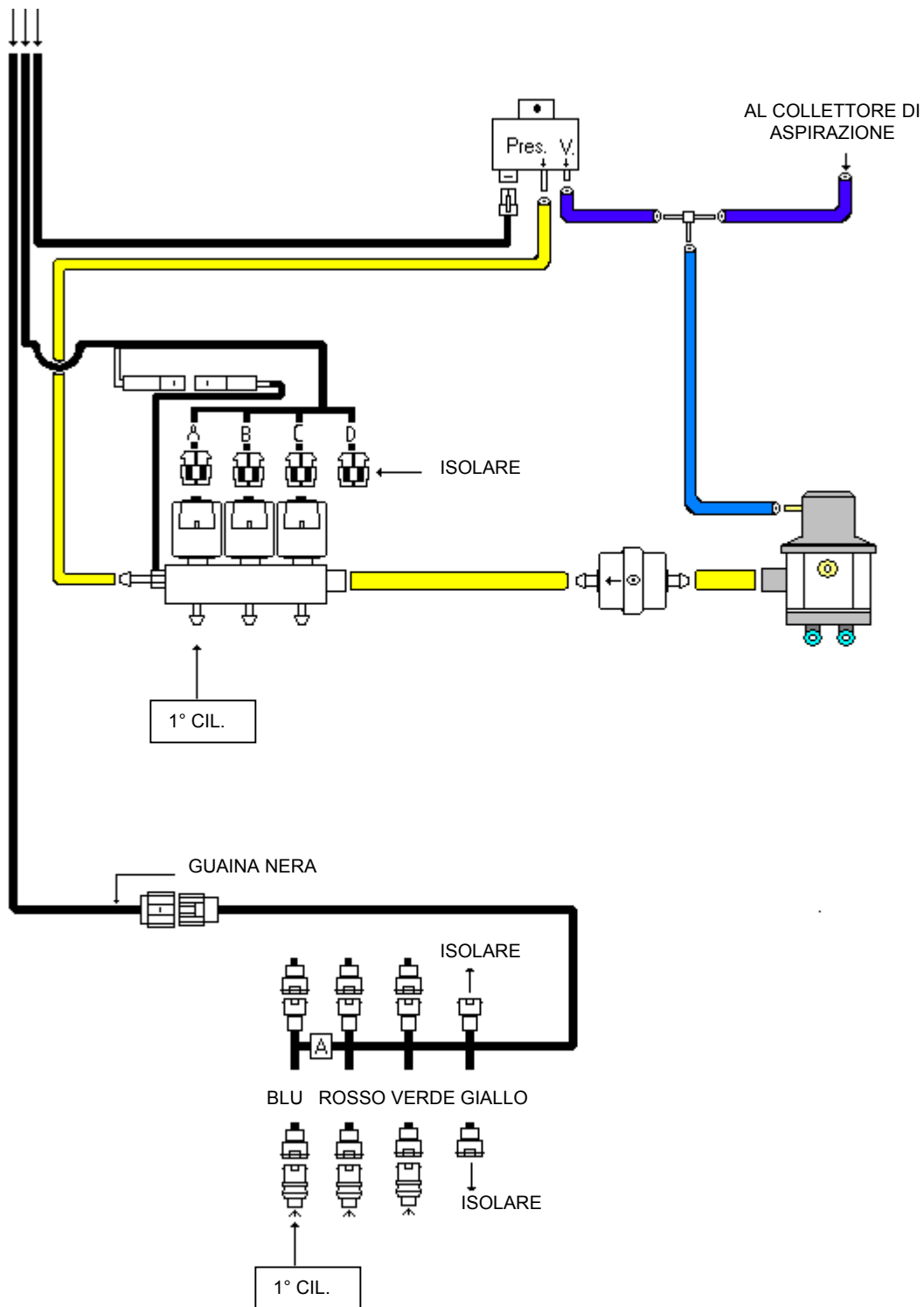

# SCHEMA PER VETTURE 3 CILINDRI CNG FINO A 85 KW

CONTINUA  
DALLA PAGINA  
PRECEDENTE

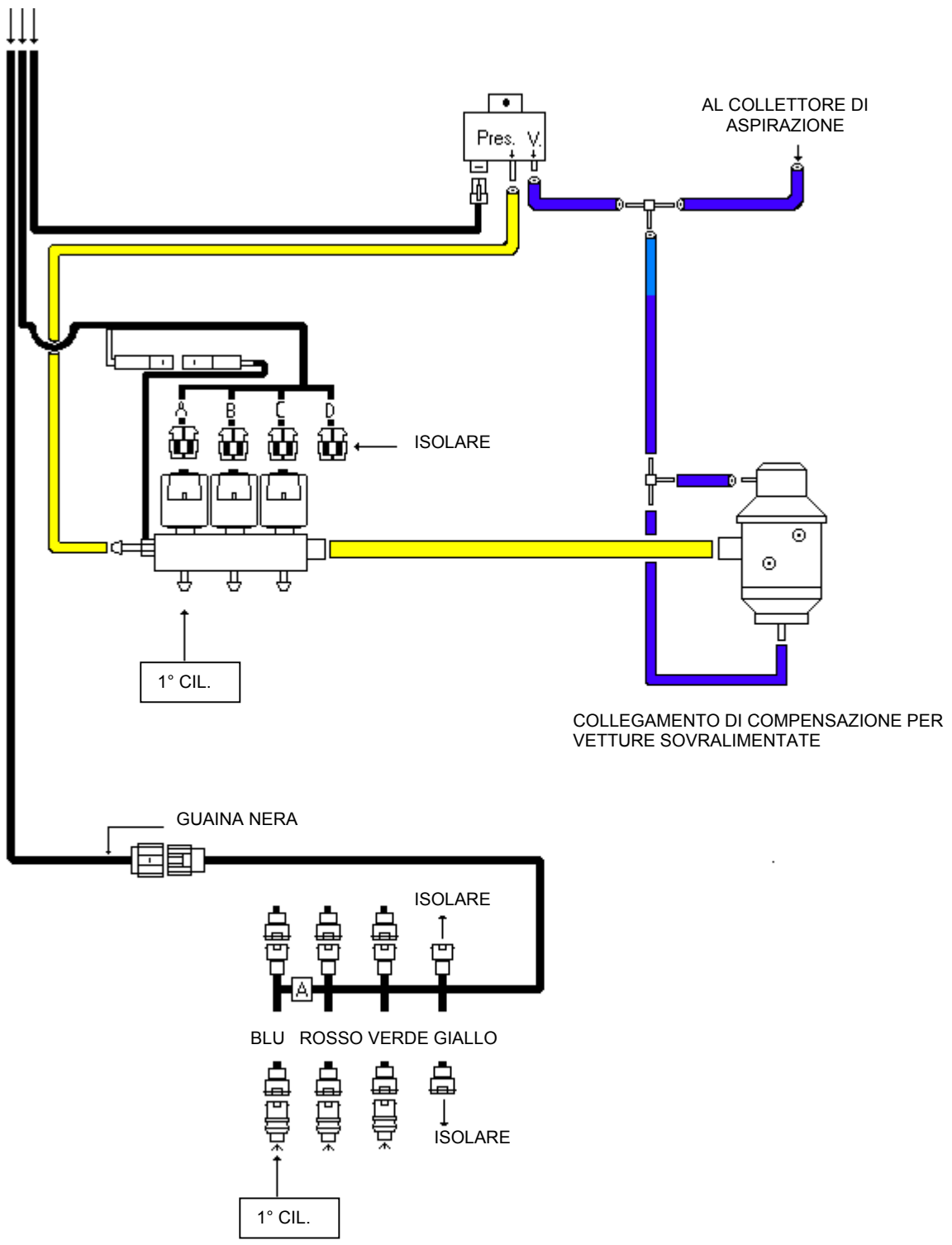

# SCHEMA PER VETTURE 4 CILINDRI LPG FINO A 110 KW

CONTINUA  
DALLA PAGINA  
PRECEDENTE

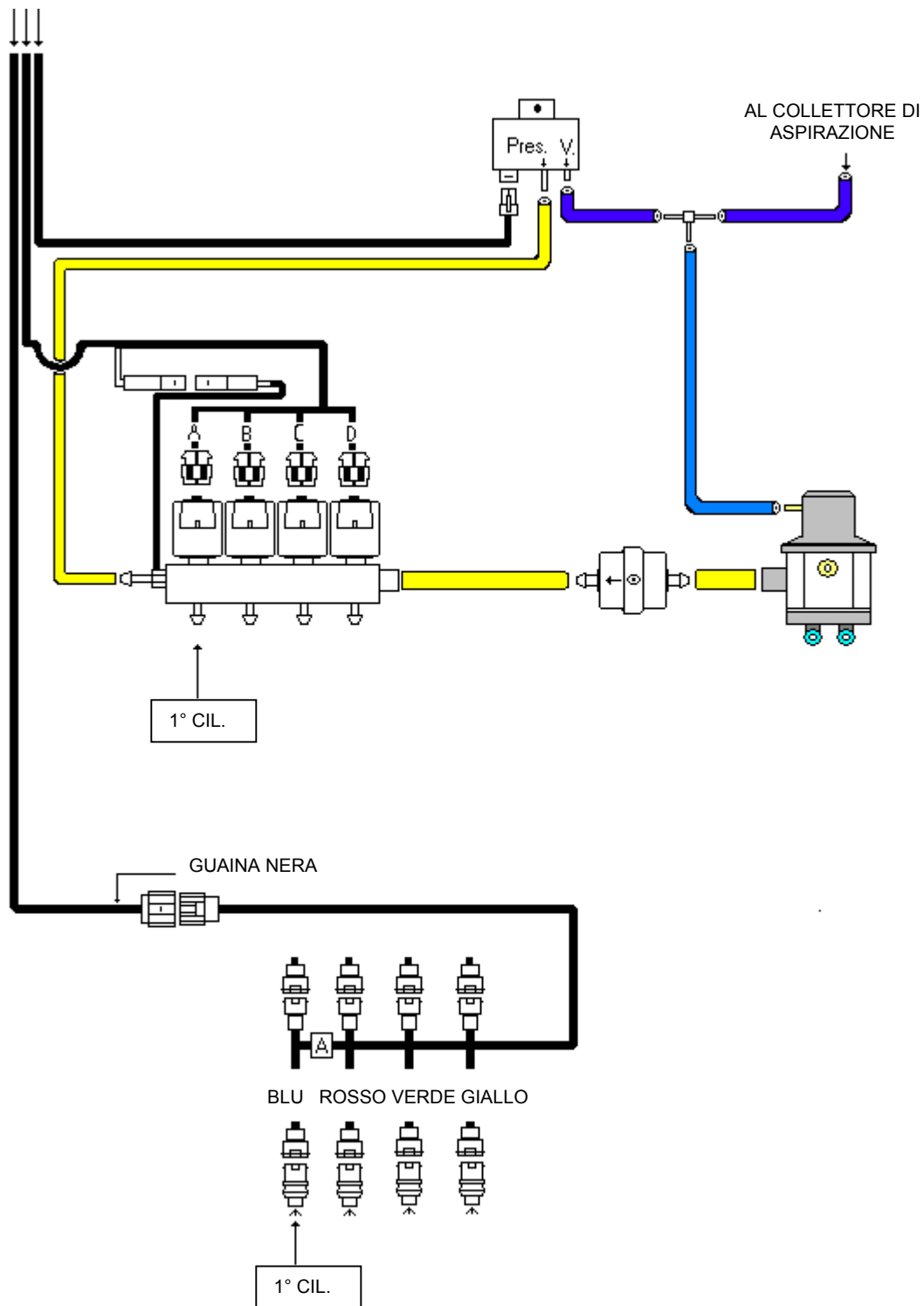

# SCHEMA PER VETTURE 4 CILINDRI CNG FINO A 110 KW

CONTINUA  
DALLA PAGINA  
PRECEDENTE

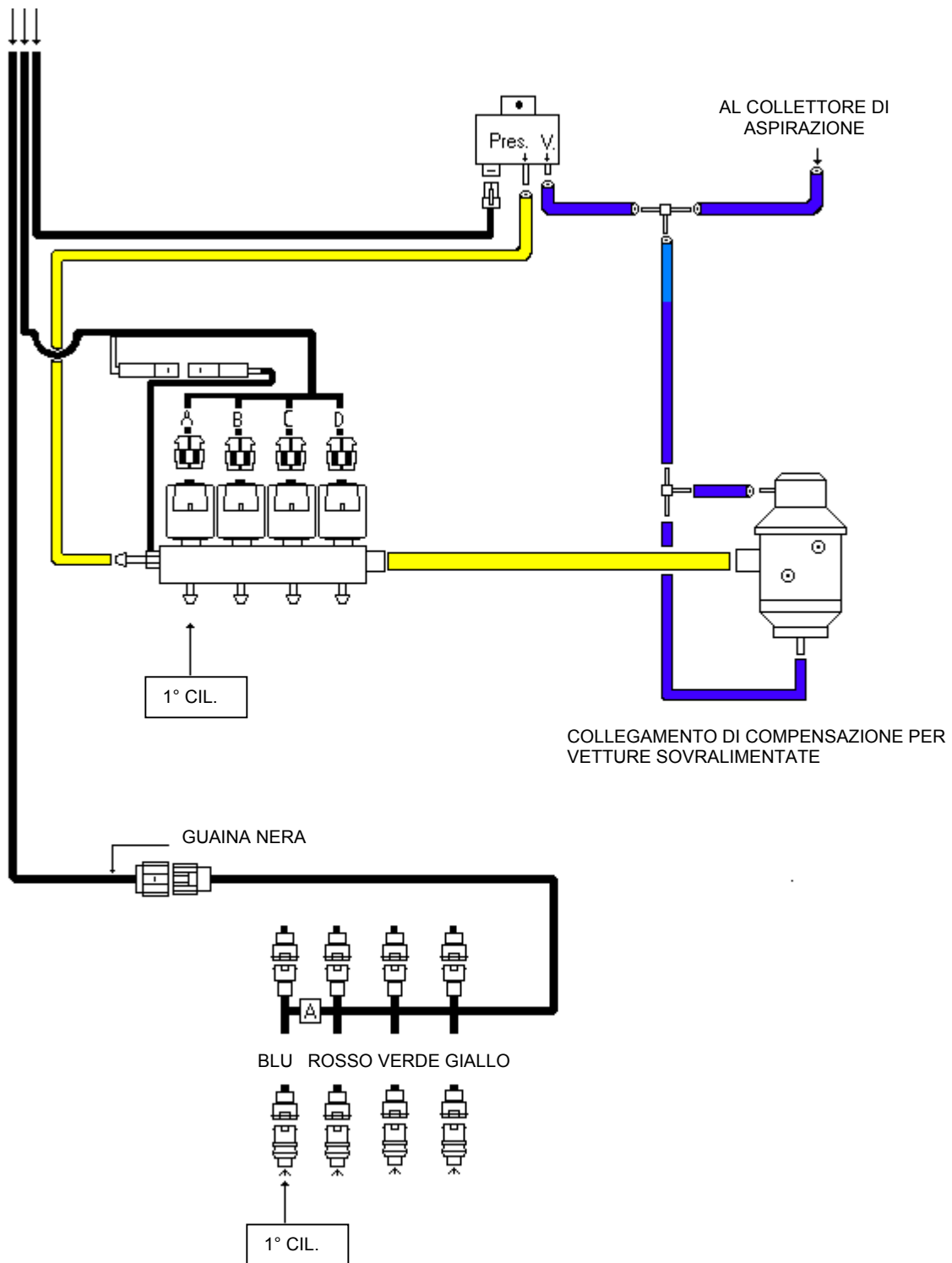

# SCHEMA PER VETTURE 4 CILINDRI 2 RIDUTTORI LPG FINO A 140 KW

CONTINUA  
DALLA PAGINA  
PRECEDENTE

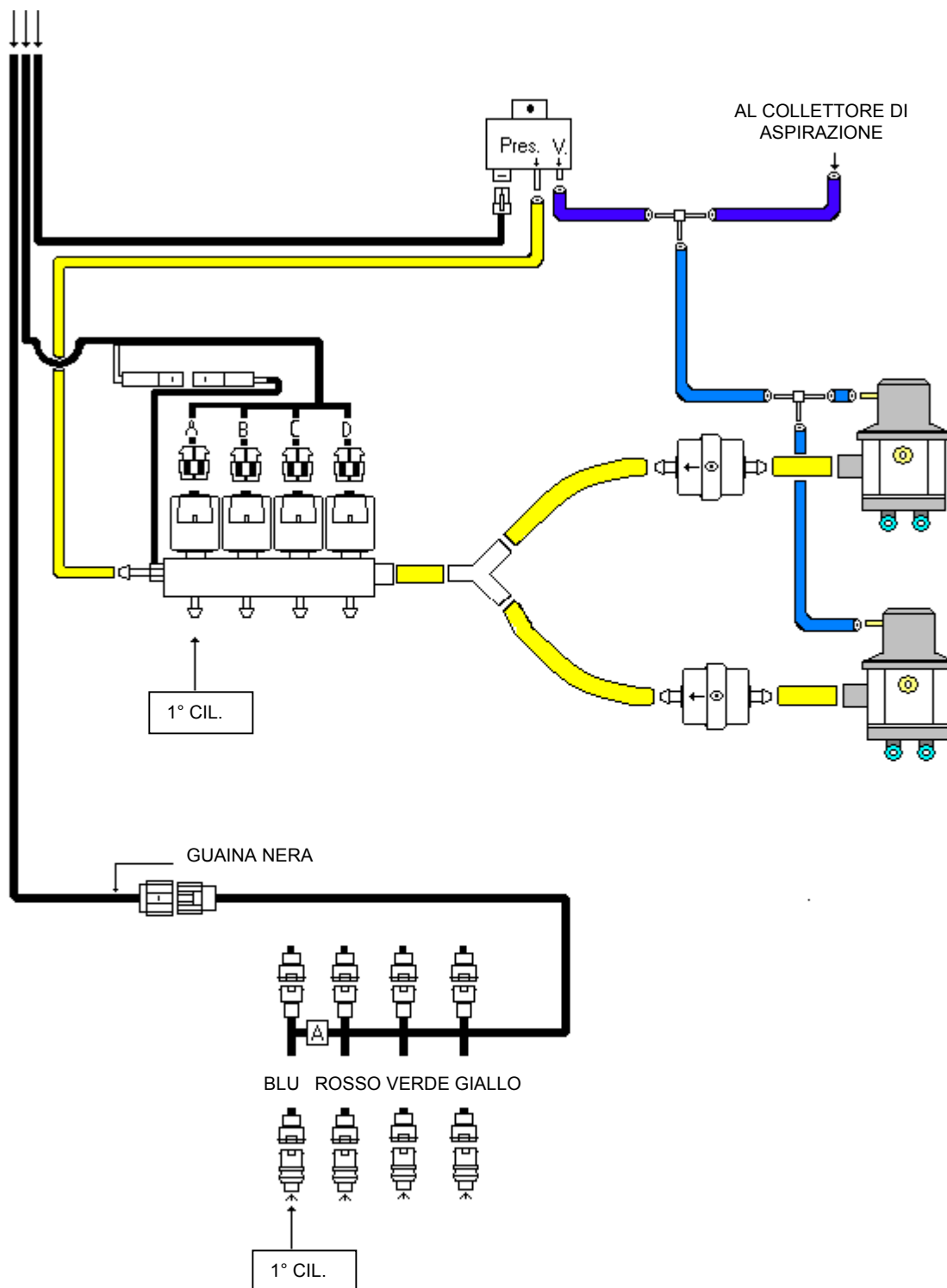



# SCHEMA PER VETTURE 4 CILINDRI BOXER LPG FINO A 110 KW

CONTINUA  
DALLA PAGINA  
PRECEDENTE

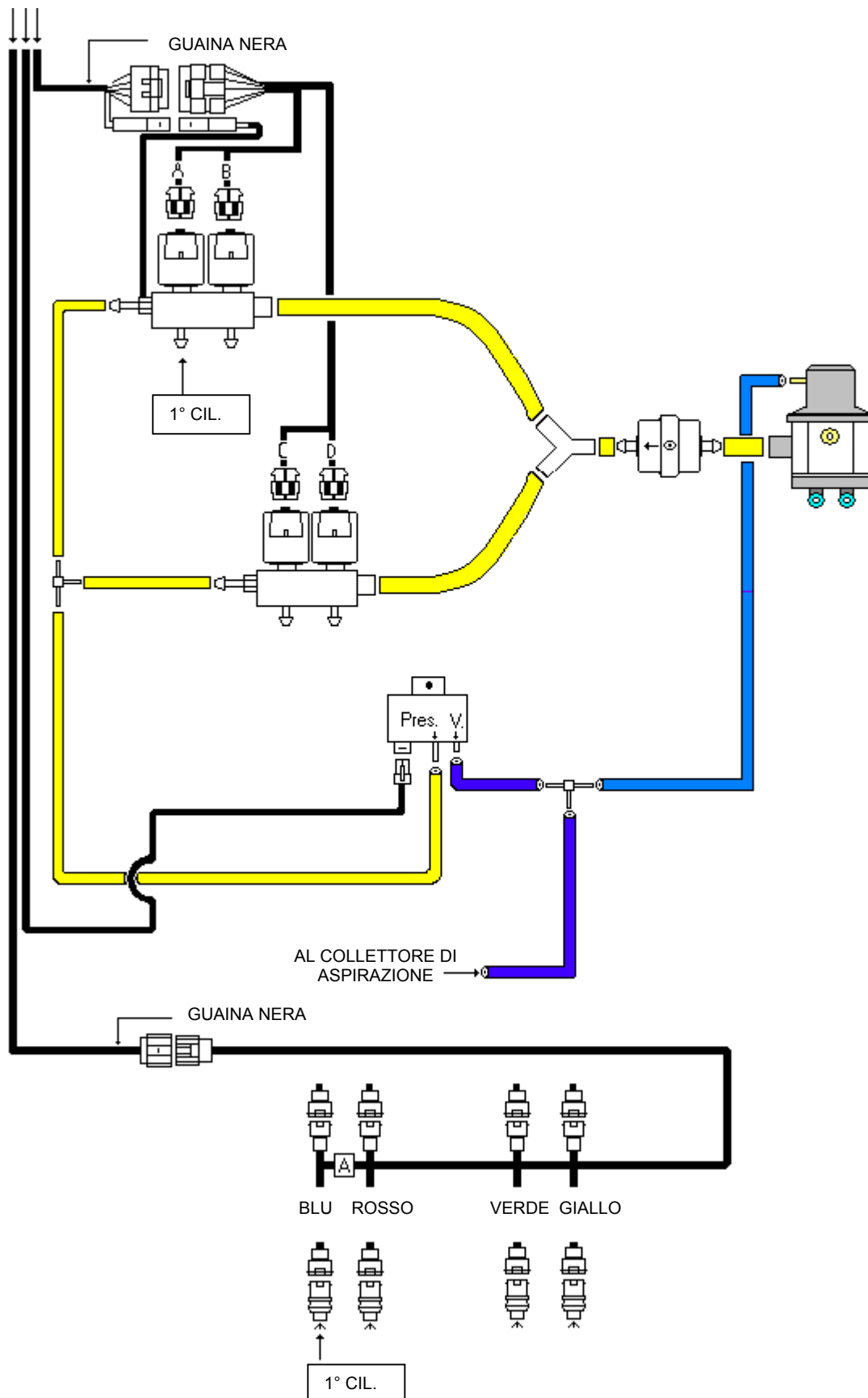



# SCHEMA PER VETTURE 4 CILINDRI BOXER CNG FINO A 110 KW

CONTINUA  
DALLA PAGINA  
PRECEDENTE

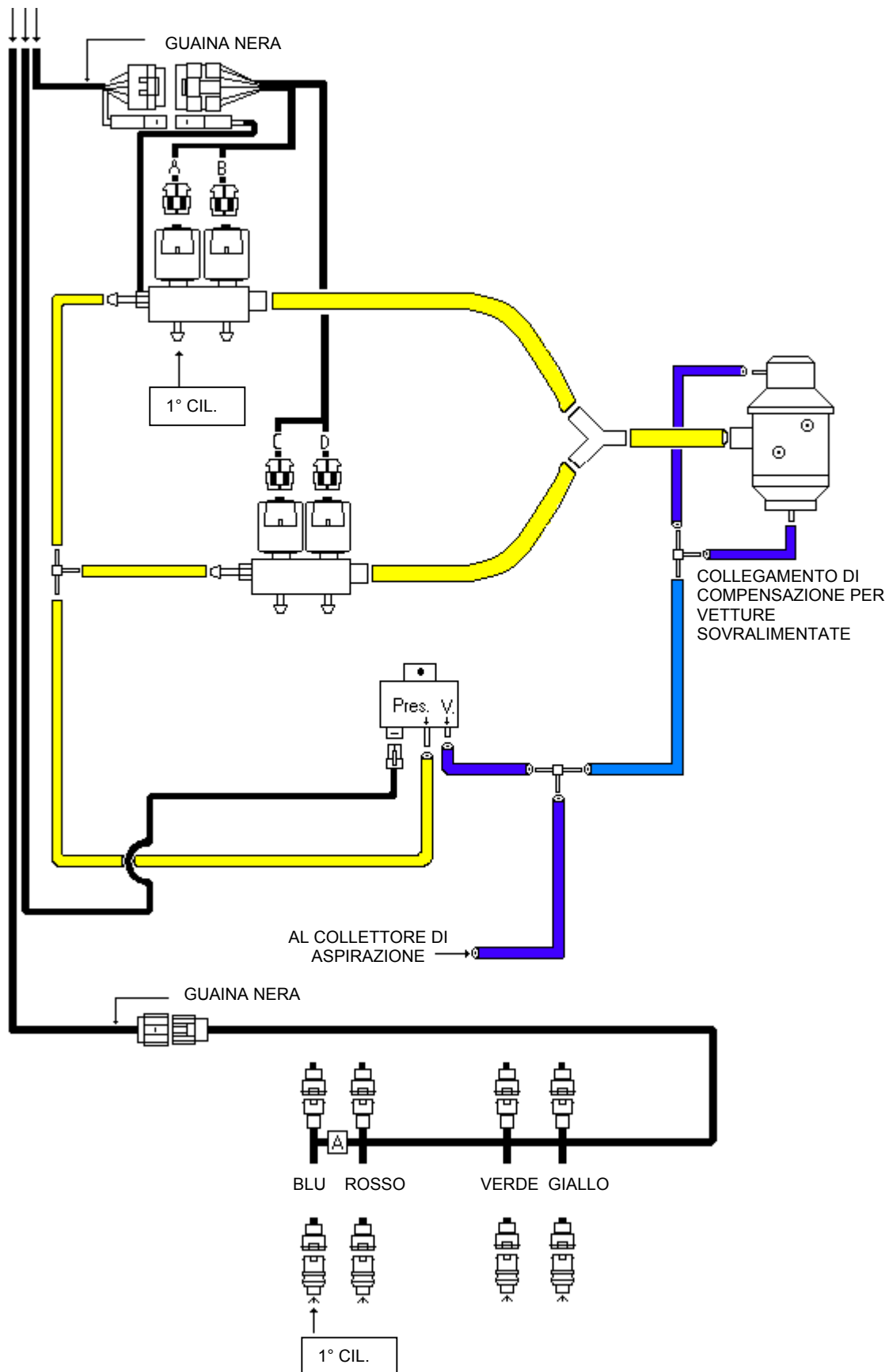

# SCHEMA PER VETTURE 4 CILINDRI BOXER 2 RIDUTTORI LPG FINO A 140 KW

CONTINUA  
DALLA PAGINA  
PRECEDENTE

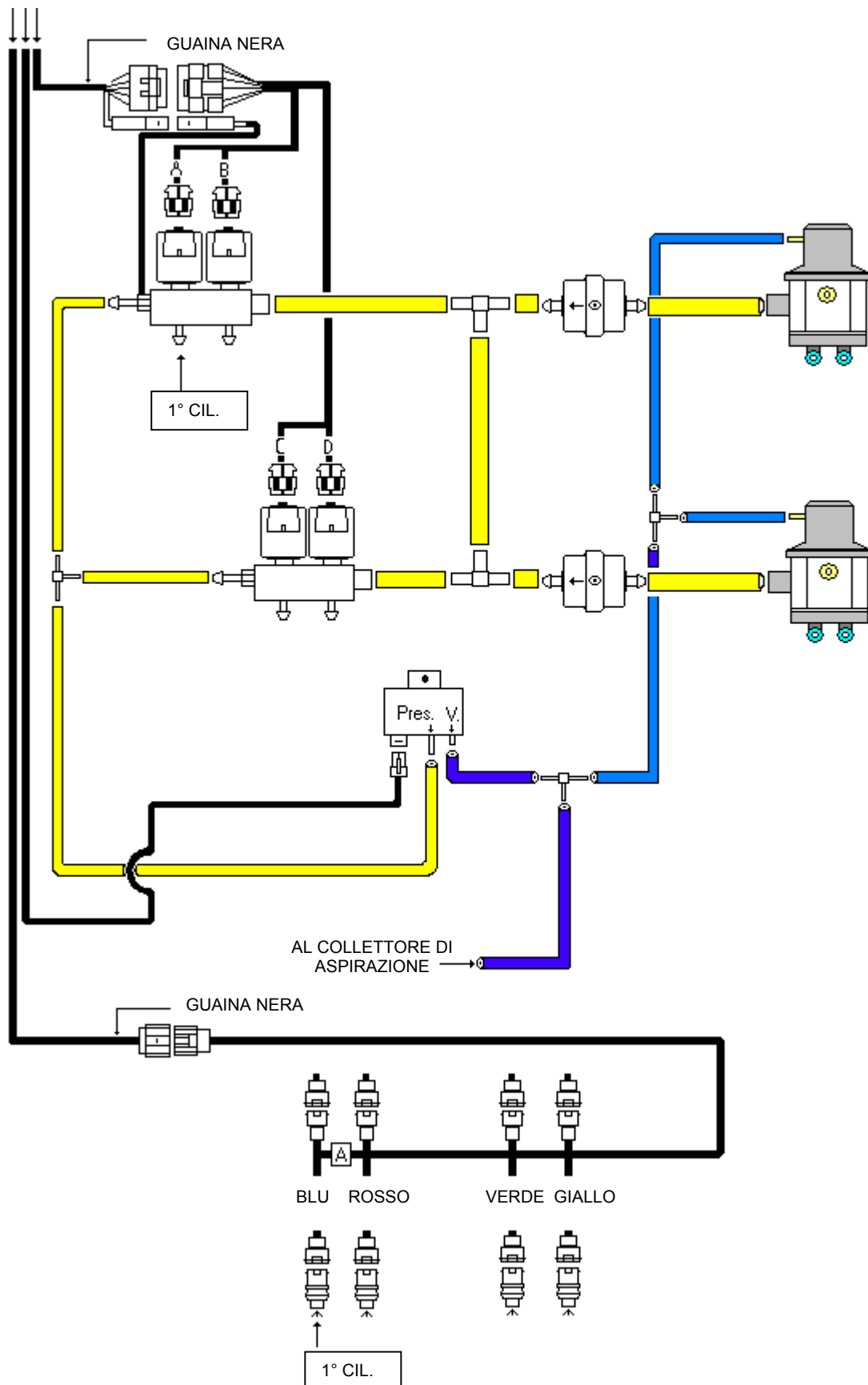

# SCHEMA PER VETTURE 4 CILINDRI BOXER 2 RIDUTTORI CNG FINO A 140 KW

CONTINUA  
DALLA PAGINA  
PRECEDENTE

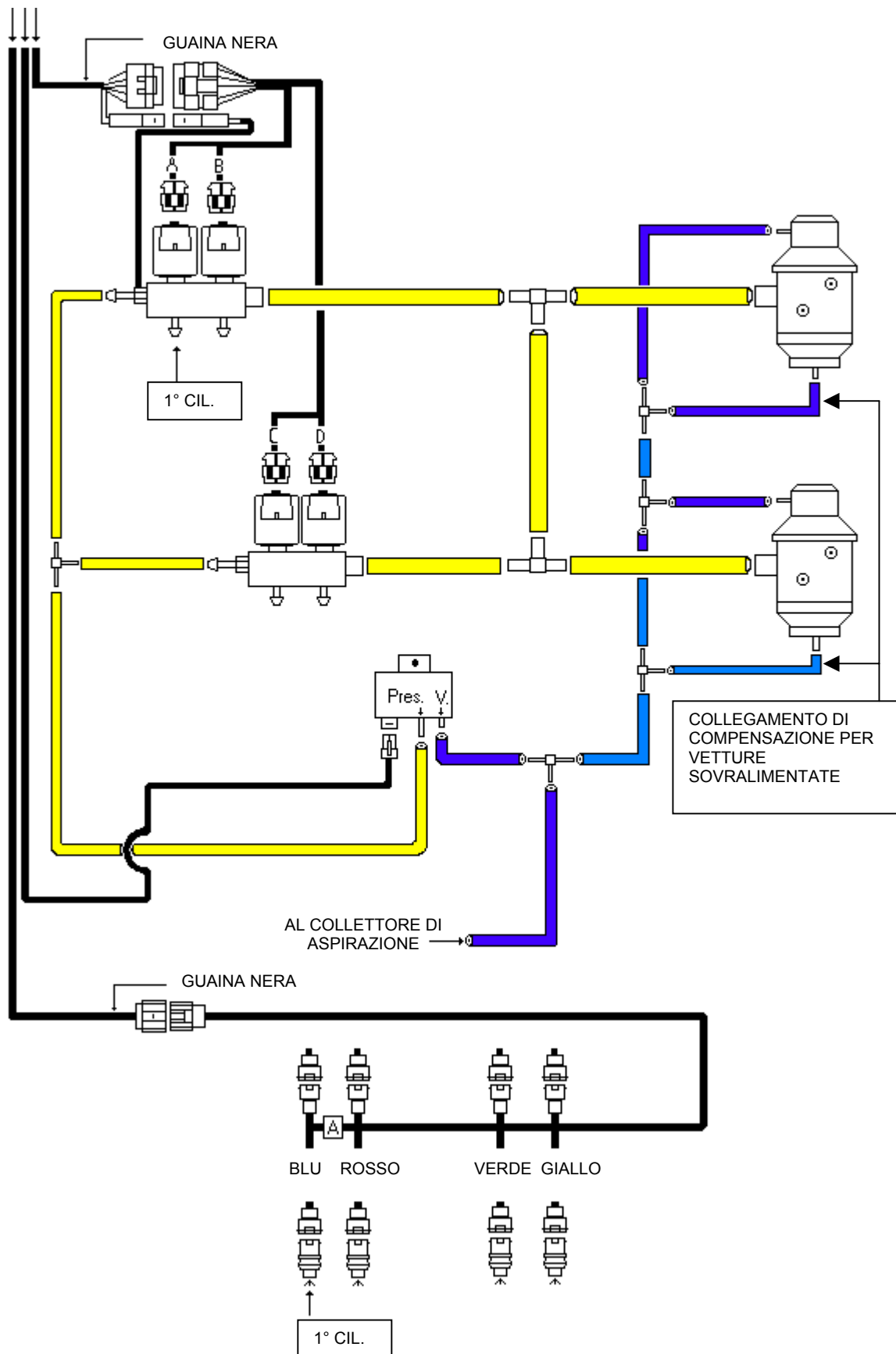

## SCHEMA PER VETTURE 5 - 6 - 8 CILINDRI

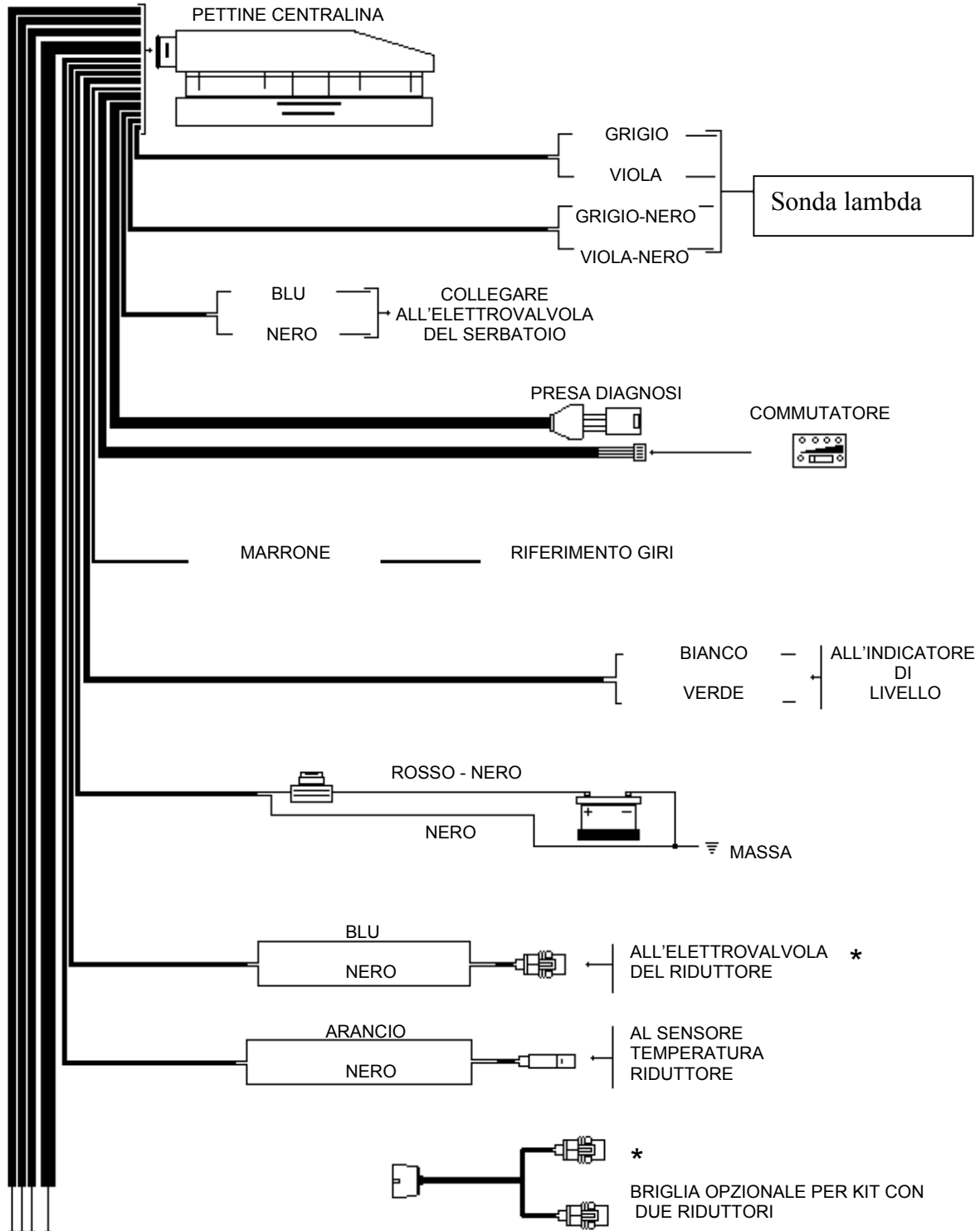

CONTINUA NELLA PAGINA SEGUENTE

# SCHEMA PER VETTURE 5 CILINDRI 1 RIDUTTORE LPG FINO A 120 KW

CONTINUA  
DALLA PAGINA  
PRECEDENTE

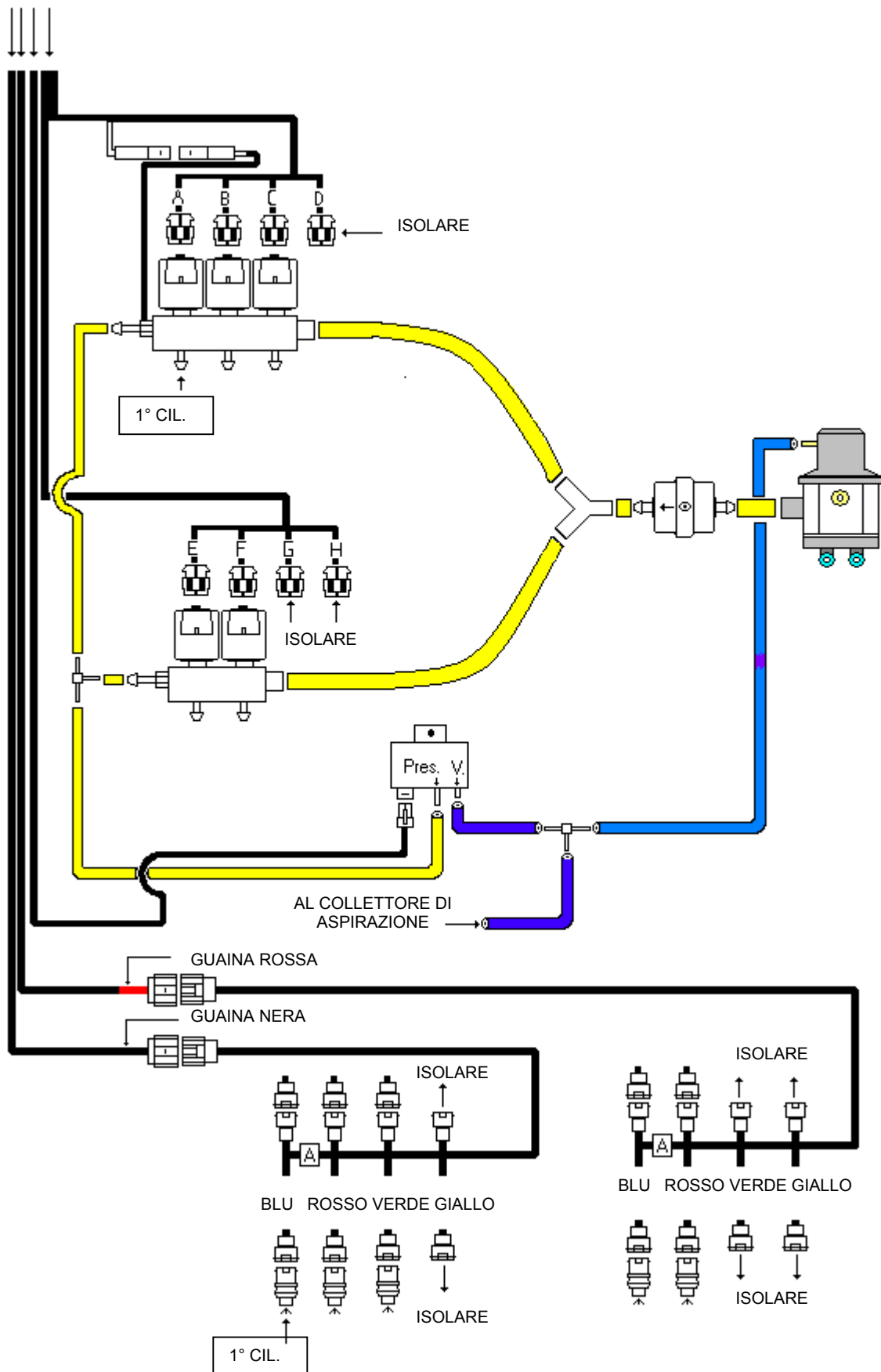



# SCHEMA PER VETTURE 5 CILINDRI 2 RIDUTTORI LPG FINO A 150 KW RAIL STD – FINO A 190 KW RAIL SUP

CONTINUA  
DALLA PAGINA  
PRECEDENTE

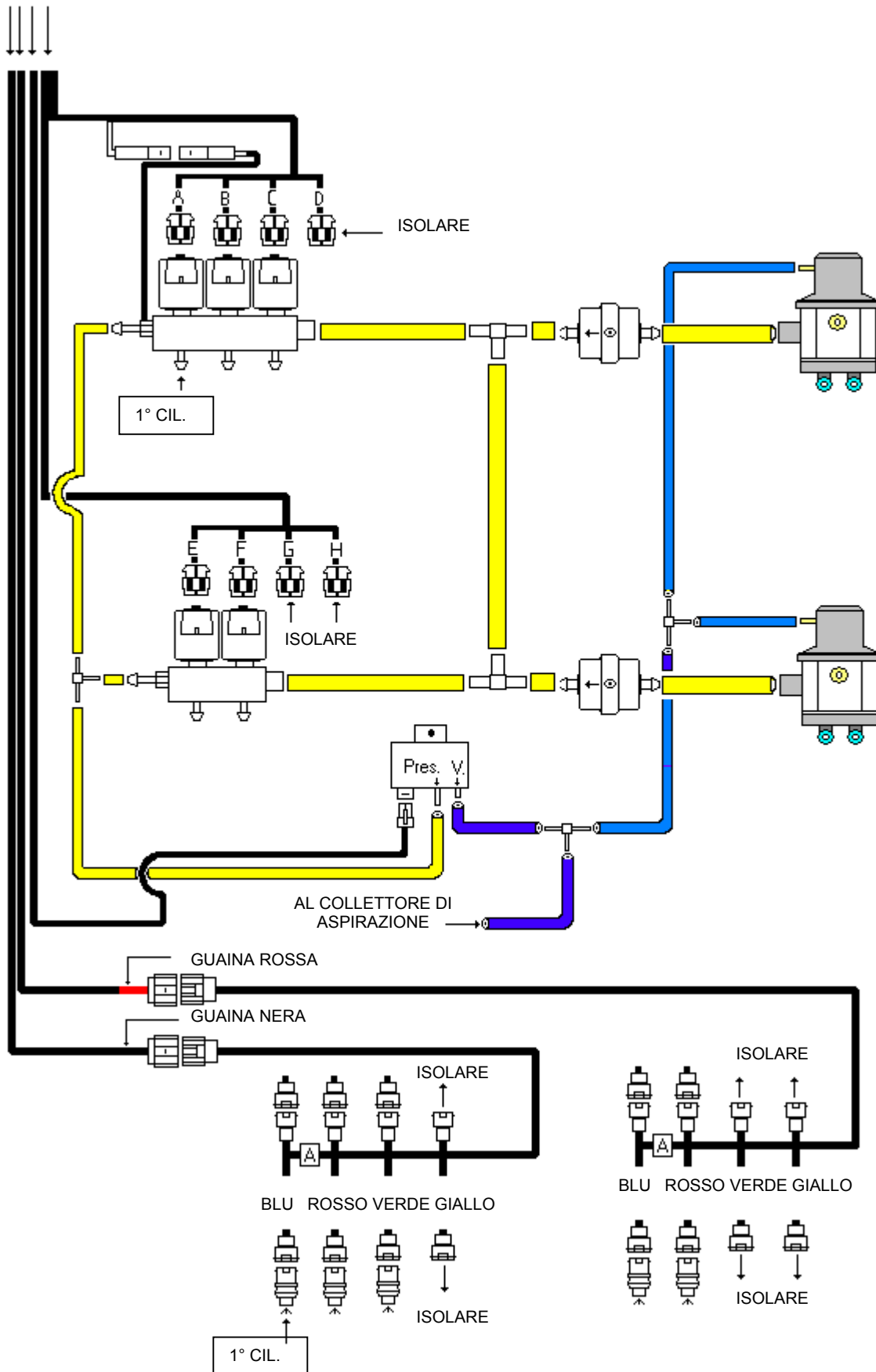

# SCHEMA PER VETTURE 5 CILINDRI 2 RIDUTTORI CNG FINO A 150 KW RAIL STD – FINO A 190 KW RAIL SUP

CONTINUA  
DALLA PAGINA  
PRECEDENTE

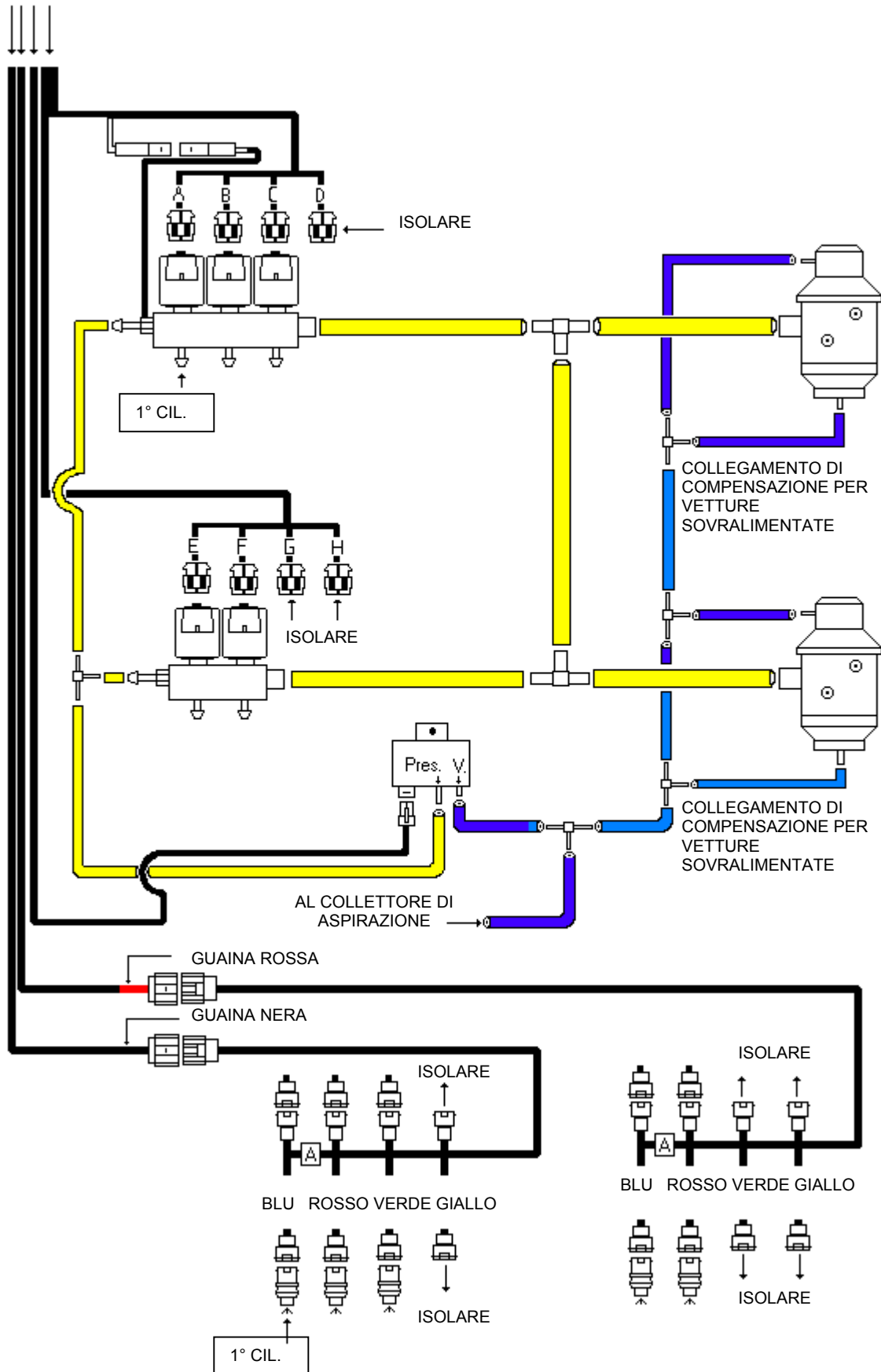



# SCHEMA PER VETTURE 6 CILINDRI IN LINEA E A V - 1 RIDUTTORE LPG FINO A 120 KW

CONTINUA  
DALLA PAGINA  
PRECEDENTE

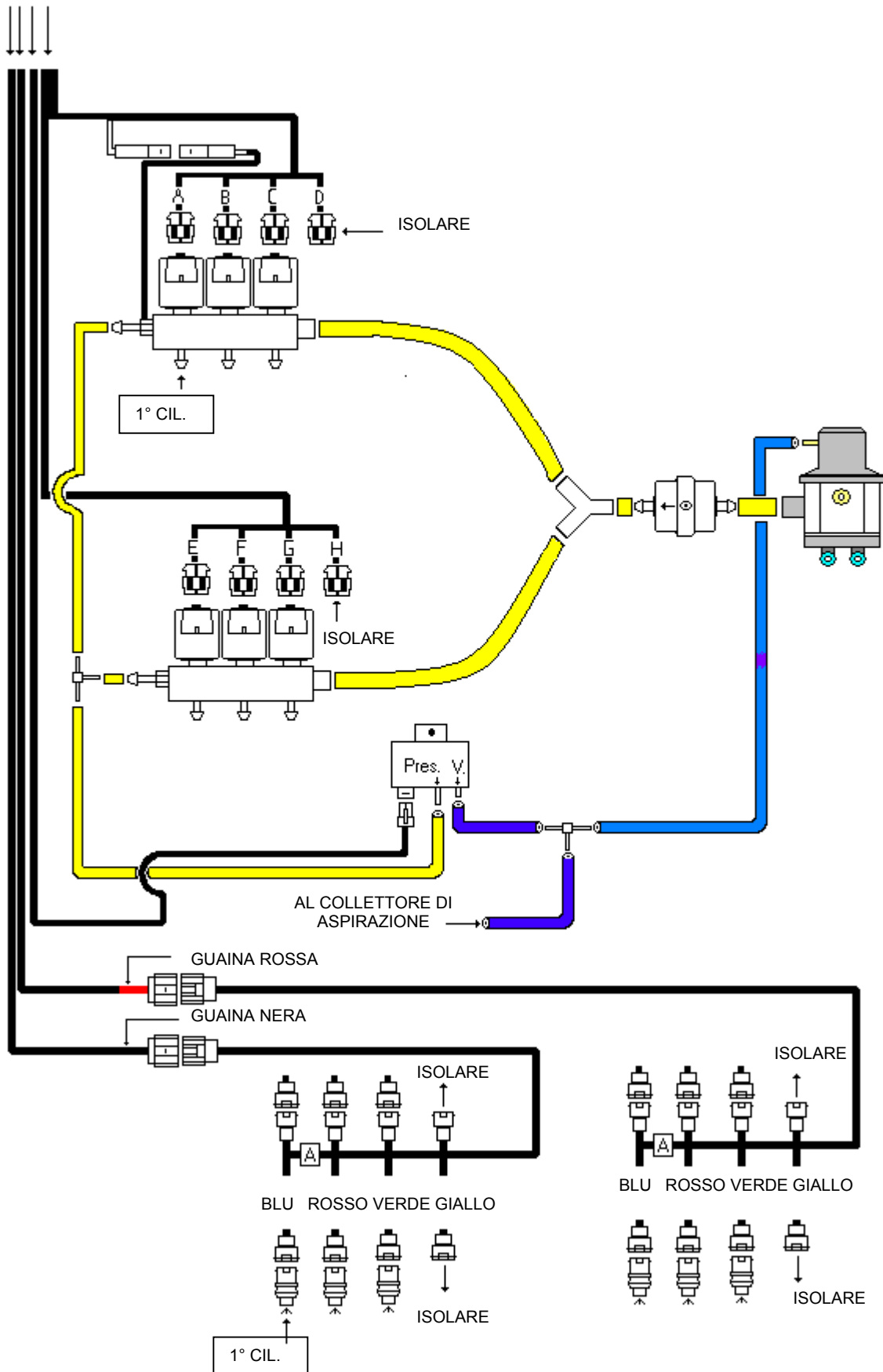

# SCHEMA PER VETTURE 6 CILINDRI IN LINEA E A V - 1 RIDUTTORE CNG FINO A 120 KW

CONTINUA  
DALLA PAGINA  
PRECEDENTE

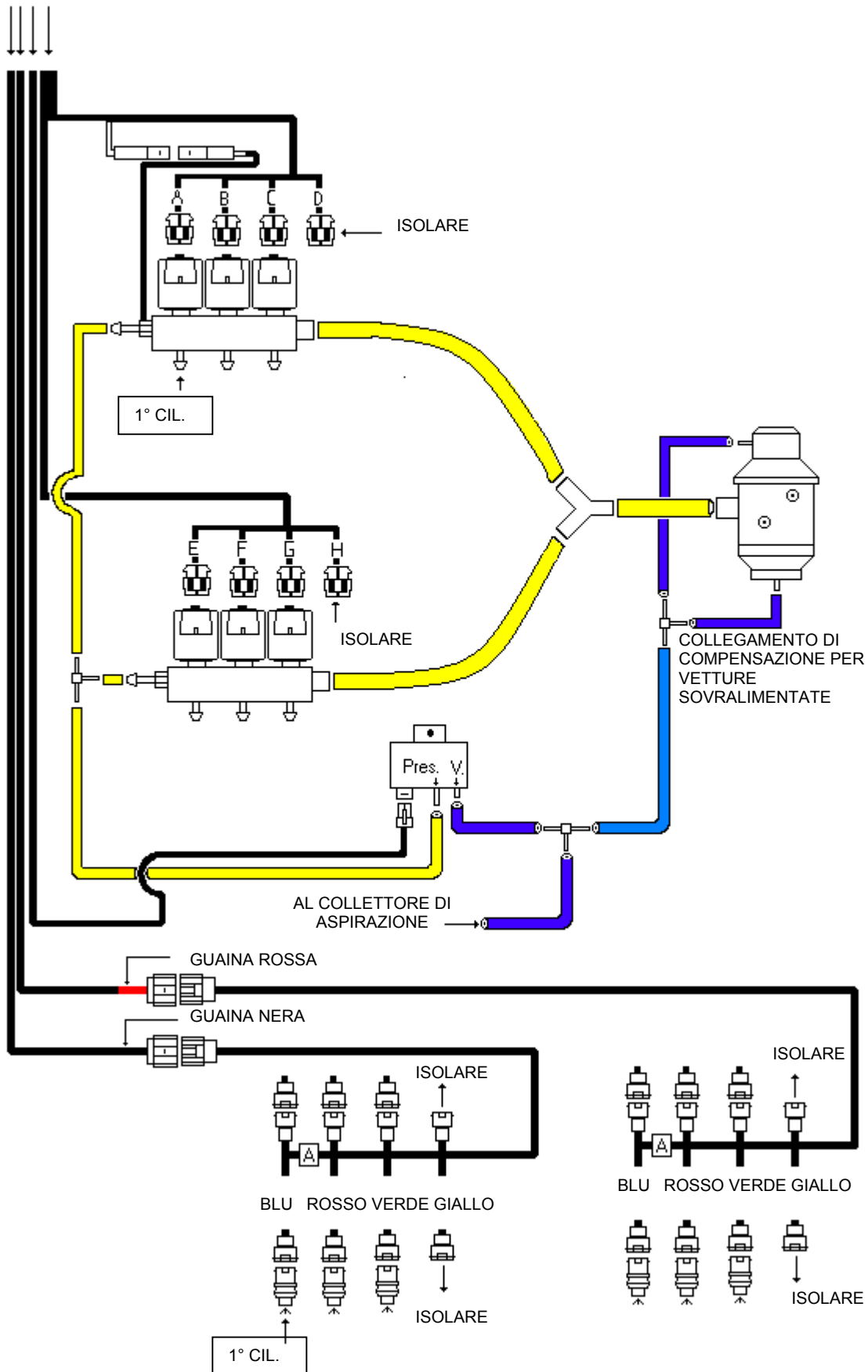

# SCHEMA PER VETTURE 6 CILINDRI IN LINEA E A V - 2 RIDUTTORI LPG FINO A 170 KW RAIL STD – FINO A 220 KW RAIL SUP

CONTINUA  
DALLA PAGINA  
PRECEDENTE

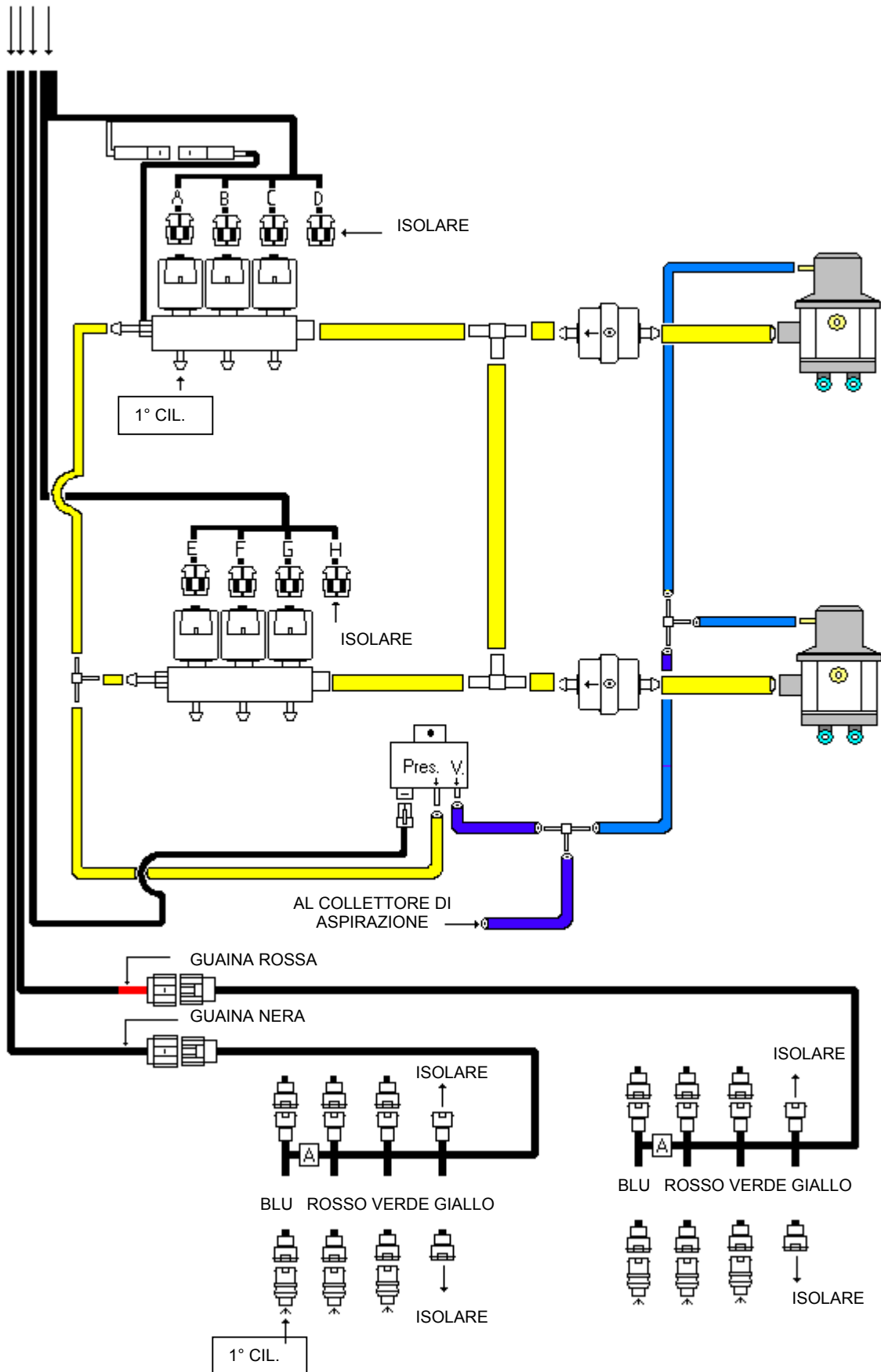

# SCHEMA PER VETTURE 6 CILINDRI IN LINEA E A V - 2 RIDUTTORI CNG FINO A 170 KW RAIL STD – FINO A 220 KW RAIL SUP

CONTINUA  
DALLA PAGINA  
PRECEDENTE

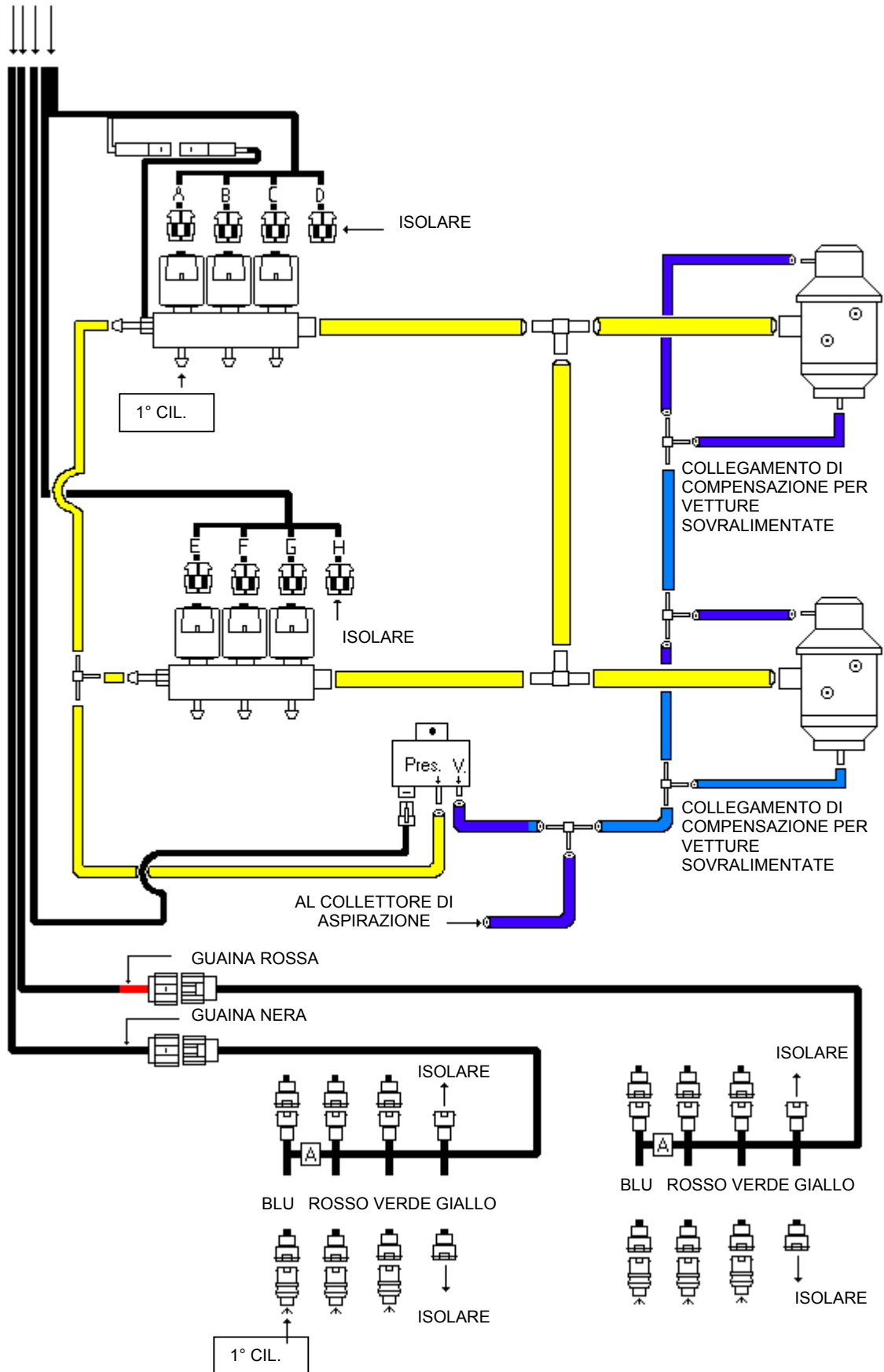

# SCHEMA PER VETTURE 8 CILINDRI A V - 2 RIDUTTORI LPG FINO A 200 KW RAIL STD – FINO A 240 KW RAIL SUP

CONTINUA  
DALLA PAGINA  
PRECEDENTE

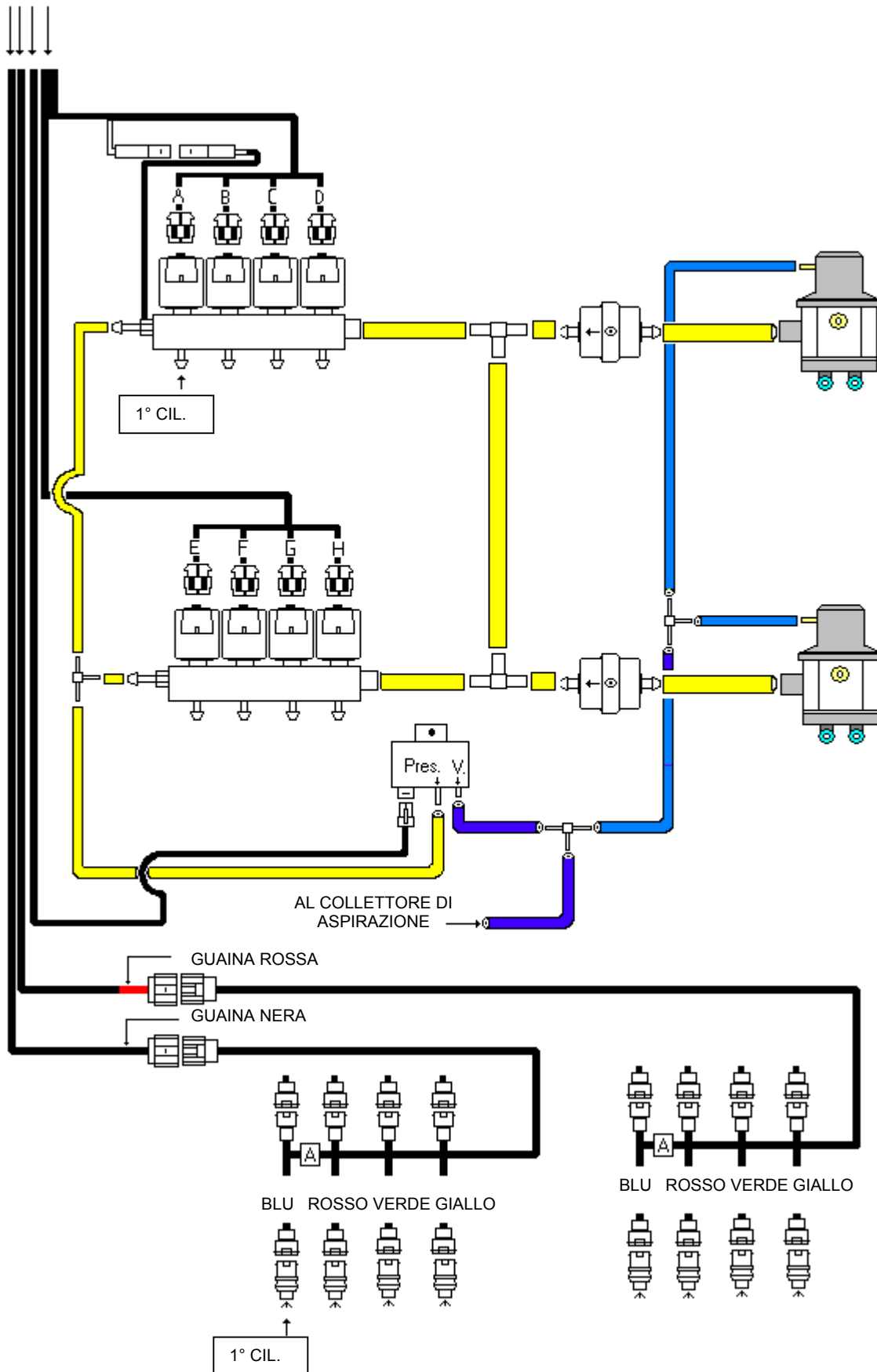

# SCHEMA PER VETTURE 8 CILINDRI A V - 2 RIDUTTORI CNG FINO A 200 KW RAIL STD – FINO A 240 KW RAIL SUP

CONTINUA  
DALLA PAGINA  
PRECEDENTE

